

HOSP – LIQUID Doppeltränke

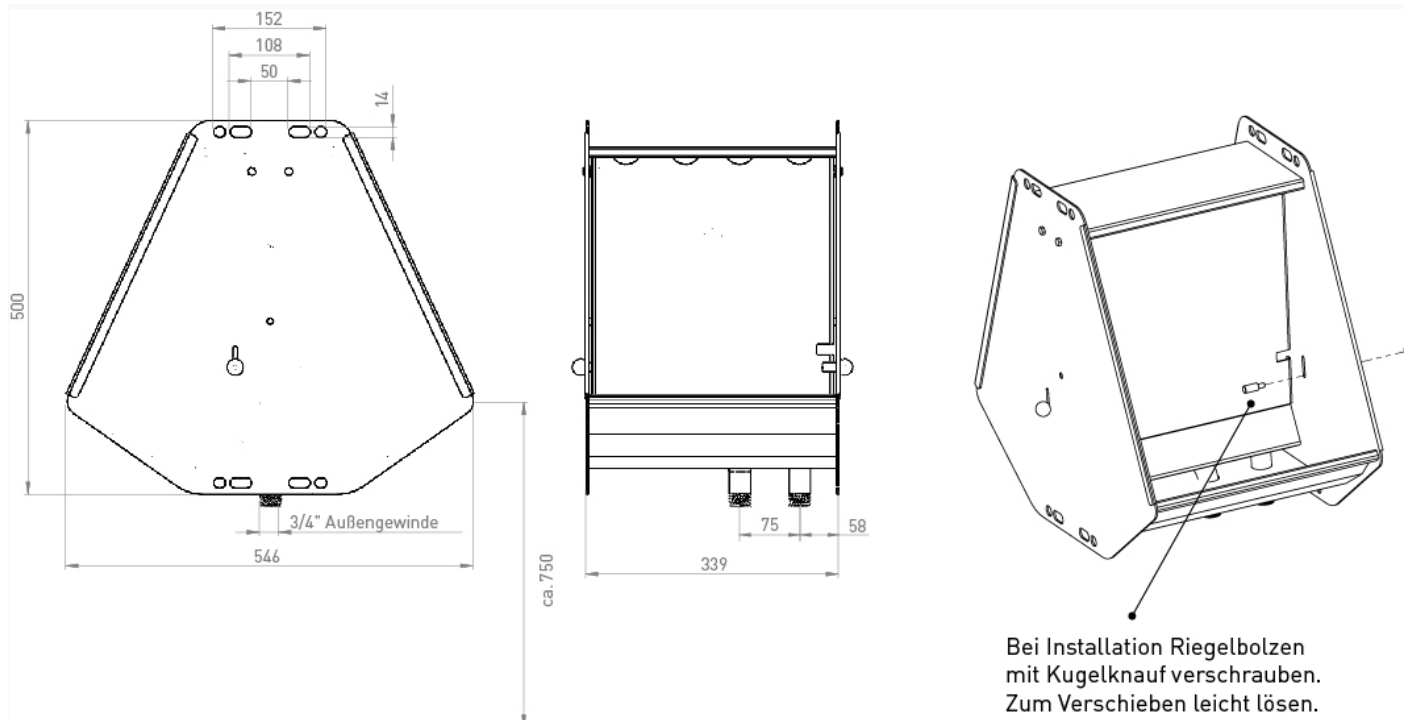

Leitungsführung Tränke RD/20

Die spezielle Leitungsführung der Tränke hält das im Becken befindliche Wasser frostfrei. Ideal für die Installation in ein Ringleitungsnetz.

Die neuen Ventile der Liquid-Serie spritzen bei jeder Druckklappenbetätigung das Wasser von oben ein und reinigen den Innenbereich der Tränke automatisch. So können Ihre Tiere jederzeit sauberes und frisches Wasser aufnehmen.



Druckklappe öffnen

Die Tränke lässt sich besonders einfach öffnen und bei Bedarf reinigen. Dafür den seitlichen Riegel nach oben schieben (Werkzeuglos) und die Druckklappe mit der Hand öffnen.



Auch der Innenraum der Tränke ist besonders hygienisch gestaltet.

Liquid RD/20, 3/4", 36 l/min Nachlauf

Anschluss von unten

Technische Informationen

Anschluss: G 3/4"

Leistung: 2 x 18 l/min (bei 4 bar)

Material: V2A (Edelstahl, rostfrei)

Ventiltechnik: Stiftventil

Montage: Rohre

Liquid RD/20-AS, 1", 40 l/min Nachlauf

Anschluss seitlich

Technische Informationen

Anschluss: G 1"

Leistung: 2 x 18 l/min (bei 4 bar)

Material: V2A (Edelstahl, rostfrei)

Ventiltechnik: Stiftventil

Montage: Wand

HOSP – LIQUID Einzeltränke

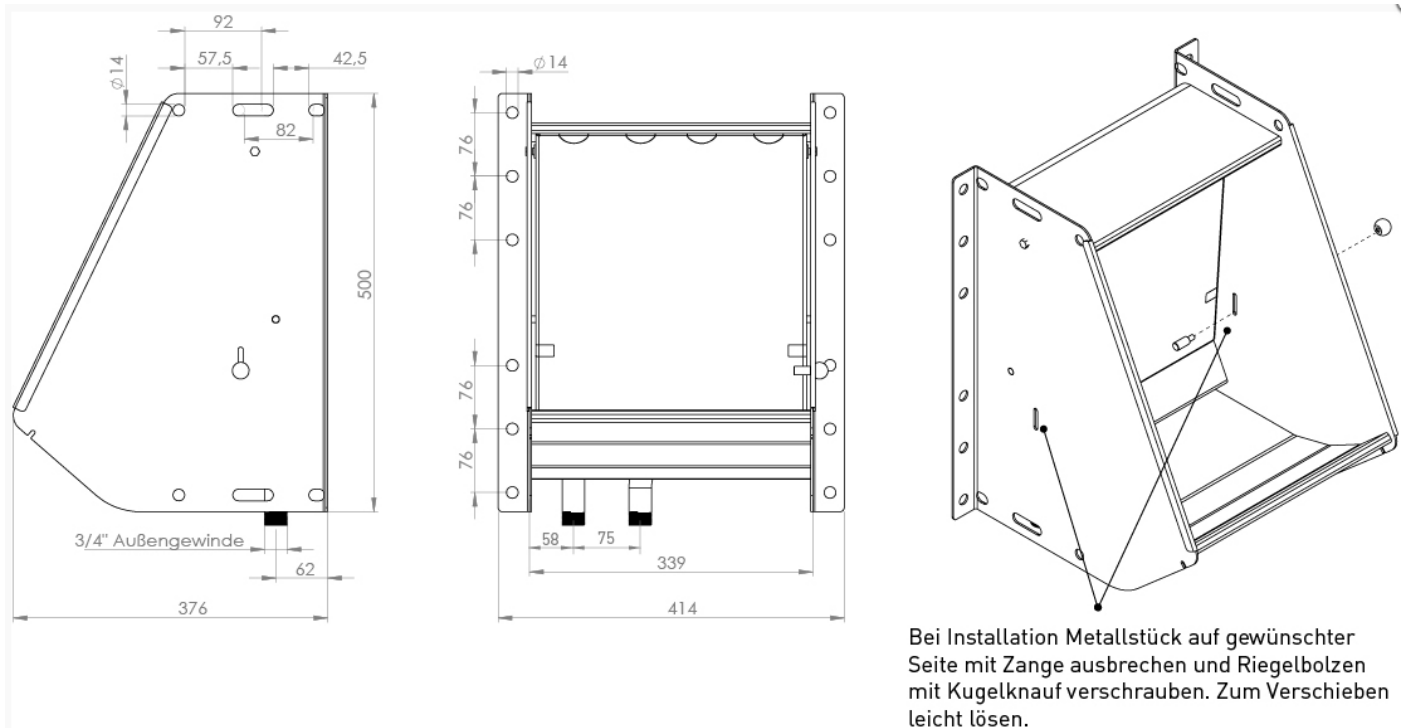

Bei Installation Metallstück auf gewünschter Seite mit Zange ausbrechen und Riegelbolzen mit Kugelknopf verschrauben. Zum Verschieben leicht lösen.

Liquid RD/10, 3/4", 18 l/min Nachlauf

Anschluss von unten

Technische Informationen

Anschluss: G 3/4"

Leistung: 18 l/min (bei 4 bar)

Material: V2A (Edelstahl, rostfrei)

Ventiltechnik: Stiftventil

Montage: Wand oder Rohr